

MANN®

HOLZ

MASCHINEN

HOLZ BEARBEITUNG

MODE D'EMPLOI TOUR A BOIS A VITESSE VARIABLE MODELE: VD 1100N

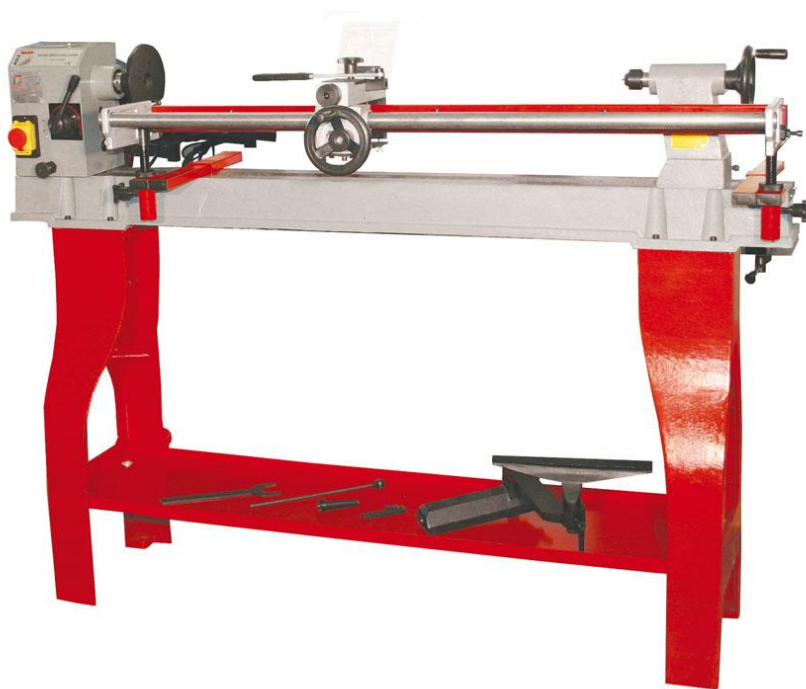

HOLZMANN-MASCHINEN
Humer GmbH
A-4710 Grieskirchen, Schüsslberg 8
Tel 0043 (0) 7248 61116-0
Fax 0043 (0) 7248 61116-6

HOLZMANN-MASCHINEN
Schörghuber GmbH
A-4170 Haslach, Marktplatz 4
Tel 0043 (0) 7289 71562-0
Fax 0043 (0) 7289 71562-4



**CONSERVER SOIGNEUSEMENT CE MODE D'EMPLOI POUR DE
FUTURES QUESTIONS;
ATTENTION: LISEZ ATTENTIVEMENT CE MANUEL AVANT DE
METTRE LA MACHINE EN MARCHÉ.**

Version 1 – 2010- Français

Cher client

Ce manuel contient informations importantes pour la correcte utilisation de la machine VD 1100N.

Ce manuel doit être soigneusement gardé avec la machine. Ayez le toujours disponible pour pouvoir le consulter.



Lire attentivement et suivez les instructions de sécurité. Soyez connaissant des contrôles de la machine et de son utilisation. Lire le manuel facilite la correcte utilisation de la machine et évite les erreurs et les dommages sur la machine et sois même.

Les caractéristiques techniques peuvent varier sans avis préalable.

Contact service après vente

HOLZMANN MASCHINEN GmbH
A-4170 Haslach, Marktplatz 4
Tel 0043 7289 71562 - 0
Fax 0043 7289 71562 - 4

1 DONNEES TECHNIQUES	4
2 INSTRUCTIONS GÉNÉRALES DE SÉCURITÉ	4
2.1 Règles de sécurité spéciale au tour à bois	6
3 INFORMATION ÉLECTRIQUE	6
4 ASSEMBLAGE	7
5 RÉGLAGES	9
6 OPÉRATIONS	10
7 MAINTENANCE	14
8 VUE ECLATEE ET LISTE DE PIÈCES	15
8.1 COMMANDE DE PIÈCES DÉTACHÉES.....	17
9 FORMULAIRE DE SUGÈRENCES	18

1 DONNEES TECHNIQUES

Numéro du modèle	VD1100N
Moteur	230V, 50Hz, 750W
Vitesse	500-2000TPM
Ecartement des pointes	1100mm
Diamètre de tour sur le bâti	355mm
Nez de broche	1" x 8TPI
Perçage contre-poupée	10mm
Perçage poupée fixe	10mm
Course broche contre-poupée	57mm
Poids net	132kgs
Niveau de bruit	68dB(A)

2 INSTRUCTIONS GÉNÉRALES DE SÉCURITÉ

Les signes d'alerte et / ou des décalcomanies illisible sur la machine doivent être remplacés par de nouvelles tout de suite!

Pour éviter tout dysfonctionnement, de dommages ou de blessures doit prendre en compte les éléments suivants :



Avant de démarrer la machine, lire attentivement le mode d'emploi pour éviter tout risque de blessure.



Garder la zone de travail propre.

Ne pas utiliser la machine à l'extérieur!

Assurez-vous que votre espace de travail est bien éclairée!

Il est interdit d'utiliser la machine si vous êtes fatigué, ne pas concentré ou sous l'influence d'un médicament, alcool ou d'autre type de drogues!



Garde contre les chocs électriques. Évitez tout contact corporel avec des surfaces connectés.

Utilisez des rallonges extérieures qui sont appropriés pour une utilisation en extérieur.



Le VD 1100N doit être utilisé uniquement par un personnel qualifié.

Les personnes non autorisées, en particulier les enfants et les personnes sans formation spécifique doit être tenu à l'écart de la machine en mouvement!



Ne pas forcer l'outil. Faire le travail mieux et plus sûr à la vitesse pour laquelle il a été créé. Utilisez l'outil adéquat. Ne forcez pas les petits outils pour faire le travail d'un outil puissant. Ne pas utiliser les outils à des fins non appropriées pour la machine.



Lorsque vous travaillez avec la machine ne porte pas de vêtements amples, cheveux longs ou des bijoux tels que colliers, etc.

Les éléments individuels peuvent être couplés à des pièces mobiles de la machine et provoquer de graves dommages.



Porter un équipement de sécurité approprié lorsque vous travaillez avec des machines (des lunettes de sécurité, chaussures de sécurité ...).



La poussière de bois peut contenir des ingrédients chimiques qui peuvent nuire à votre santé. Assurez-vous toujours de travailler dans des zones bien ventilées!



Branchez un aspiration. Assurez-vous que l'aspirateur est connecté et utilisé correctement.



Ne maltraitez pas du câble. Ne jamais tirer sur le câble pour débrancher la prise. Gardez le câble loin de la chaleur, l'huile et des arêtes vives.



Sécurisé le travail. Si possible, utiliser des pinces ou un étau pour maintenir du pièce. Il est plus sûr que d'utiliser vos mains.

N'essayez pas d'arriver là où il ne peut pas. Maintenir un bon équilibre en tout temps.

Conserver les outils avec précaution. Maintenir les outils affûtés et propres, pour travailler mieux et plus sûr.

Suivez les instructions de lubrification et remplacement des accessoires. Inspectez régulièrement les câbles d'alimentation, si l'on est endommagé l'ont remplacé par un service autorisé. Vérifier régulièrement les rallonges et les remplacer s'ils sont endommagés. Gardez les volantes sèches, propre et exempt d'huile et de graisse.

Retirez les clés de réglage. Prenez l'habitude de vérifier que les clés sont retirées de l'outil avant de commencer.

Faites toujours attention au travail que vous faites, faites preuve de bon sens et ne pas utiliser l'outil si vous êtes fatigué.



Eviter tout démarrage accidentel. Assurez-vous que l'interrupteur est sur "OFF" lorsque vous branchez la machine.



Débrancher la machine du secteur avant tout entretien ou des activités similaires!

2.1 Règles de sécurité spéciale au tour à bois

AVERTISSEMENT! Ne pas faire fonctionner votre tour à bois tant qu'il n'est pas complètement assemblé et installé selon les instructions.

1. Pour votre propre sécurité lisez entièrement ce manuel avant la mise en service du tour.
2. Toujours porter des lunettes de protection.
- 3 Ne pas porter de gants, de cravate ou de vêtements amples.
4. Resserrer tous les verrouillages avant de faire fonctionner le tour.
5. Ne monter pas un lieu de travail séparé.
6. Utiliser la vitesse la plus lente quand vous travaillez sur une nouvelle pièce.
7. Lisez la note d'avertissement sur le tour à bois.
8. Quand vous tournez une pièce, toujours dégrossir le bois en une forme ronde s'il vous plaît, arrêter le tour à bois à petite vitesse. Si le tour tourne si vite qu'il vibre, il y a un risque que la pièce travaillée soit éjectée ou que l'outil s'échappe de vos mains.
9. Toujours tourner la pièce à la main avant de démarrer le tour. Si la pièce frappe le support d'outil, elle peut se casser et être éjectée hors du tour.
10. Ne permettez pas aux outils tournants de mordre dans le bois. Le bois peut se fendre et être éjecté hors du tour.
11. Toujours positionner le support d'outils au-dessus de la ligne centrale du tour quand on forme une pièce.
12. Ne pas se servir du tour s'il tourne dans la mauvaise direction.
La pièce doit toujours tourner vers vous
13. Avant de fixer une pièce aux mors, dégrossissez-la pour la rendre aussi ronde que possible cela diminue les vibrations pendant que la pièce est tournée. Toujours fixez solidement la pièce au mors, un oubli de cette obligation pourrait entraîner l'éjection de la pièce du tour.
14. Positionnez vos mains de telle façon qu'elles ne glissent pas sur la pièce.
15. Retirer tous les nœuds de bois de la pièce avant de la monter entre les pointes ou sur un mors.

SAUVEGARDEZ LES REGLES DE SECURITE!

3 INFORMATION ÉLECTRIQUE

Utilisation des rallonges

AVERTISSEMENT! CE TOUR A BOIS EST RESERVE A UNE UTILISATION EN INTERIEUR. NE PAS EXPOSER A LA PLUIE OU UTILISER DANS DES LIEUX HUMIDES.

Assurez-vous que votre rallonge est en bonne condition. Si vous utilisez une rallonge, assurez-vous qu'elle est suffisamment grosse pour supporter le courant électrique que le tour à bois nécessite. Une rallonge trop petite causera une chute de tension ce qui résulterait en une perte de puissance et une surchauffe. Le tableau ci-dessous indique la taille correcte à utiliser en fonction de la longueur de la rallonge et du taux d'ampérage sur la plaque nominale. En cas de doute, utiliser la jauge supérieure, plus la jauge est petite plus la rallonge est lourde.

Les tailles des rallonges indiquées assurent une chute de tension de maximum de 5%.

Taux d'ampérage (ou plaque nominale)	3	6	10	13
Longueur rallonge	Taille du câble mm ²			
7.5m	0.75	0.75	1.0	1.25
15m	0.75	0.75	1.0	1.5
22.5m	0.75	0.75	1.0	1.5
30m	0.75	0.75	1.25	1.5
45m	0.75	1.25	1.5	2.5

AVERTISSEMENT! CET OUTIL DOIT ETRE MIS A LA TERRE POUR PROTEGER L'OPERATEUR DES CHOCS ELECTRIQUES.

SAUVEZ CES REGLES DE SECURITE!

4 ASSEMBLAGE

Déballage (fig. 1)

1. Retirer le jeu de pieds et le tour à bois avec précaution du carton.

ATTENTION! LE TOUR A BOIS EST TRES LOURD ET DOIT ETRE SOULEVE PAR 2 PERSONNES OU PLUS. LE PROCESSUS D'ASSEMBLAGE REQUIERT 2 PERSONNES OU PLUS POUR UNE SECURITE COMPLETE.

2. Séparer les pièces des pieds des pièces du tour à bois.

3. Disposez-les de manière à pouvoir les comparer à la liste ci-dessous. Examinez les pièces avec attention.

AVERTISSEMENT! SI UNE PIECE EST MANQUANTE OU ENDOMMAGE. NE BRANCHEZ PAS LE TOUR A BOIS JUSQU'A CE QUE VOUS AYEZ REMPLACE LA PIECE MANQUANTE OU ENDOMMAGEE.

Pour votre sécurité complétez l'assemblage du tour avant de le brancher à une source d'alimentation.

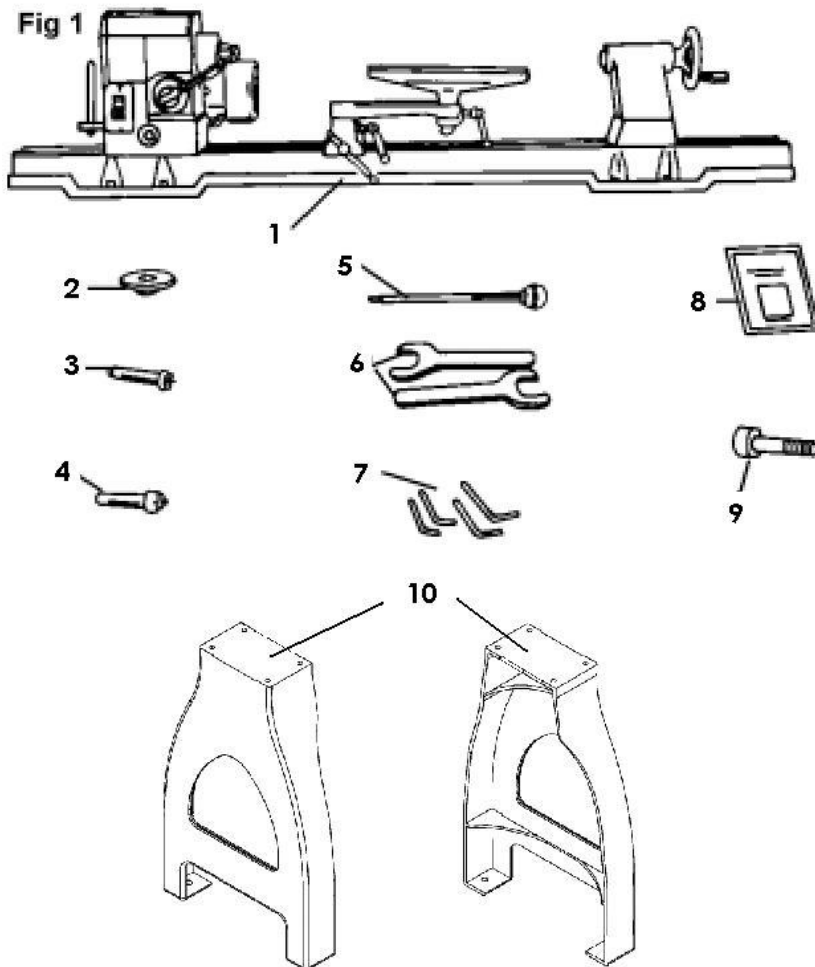

1. Assemblage lit du tour
2. Mors
3. Entraîneur poupée fixe
4. Contre-pointe contre-poupée
5. Baguette de poussée
6. Clés plates
7. Clés alènes
8. Manuel d'utilisation
9. Ecrou
10. Pied avant et arrière

Posage du tour sur ses pieds (fig. 3)

1. Placer l'assemblage du lit du tour [1] sur le jeu de pied.
2. Placer la poupée fixe [2] au-dessus de la plaque supérieure, aligner les trous sur le lit [3] avec ceux de la plaque [4]. Placer la poupée fixe avec attention.
3. Aligner la contre-poupée du tour avec les trous de montage de la plaque supérieure et placer la avec précaution.
4. Insérer les écrous [5] dans les trous de montages et visser-les.

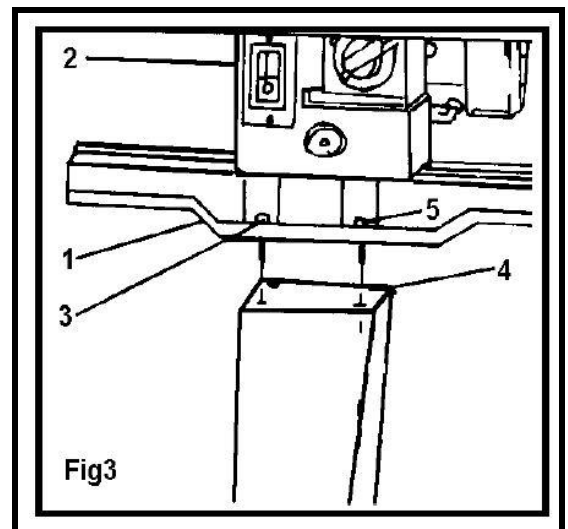

IMPORTANT! LES PIEDS DOIVENT ETRE FIXES A LA SURFACE SUPPORTANT LE TOUR.

Le mandrin (fig. 4)

1. Retirer l'entraîneur de la poupée fixe de l'arbre.
2. Enfiler le mandrin d'un diamètre de 150mm à l'arbre.
3. Fixez la pièce au mandrin à l'aide des vis à bois en cuivre à tête plate. Assurez-vous qu'elles ne gênent pas les lames.

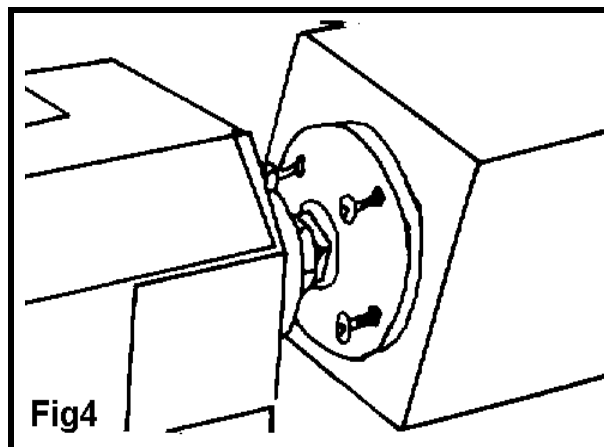

Contre-pointe

1. Retirer le mandrin [1] de l'arbre de la poupée fixe en utilisant les deux clés fournies [2] pour séparer le mandrin de l'écrou de l'arbre. (Fig.5)
2. Insérer l'entraîneur [3] dans le trou de l'arbre.
3. Insérer la contre-pointe [4] dans le trou de la contre-poupée. (fig. 6)
4. Pour retirer soit l'entraîneur, soit la contre-pointe, insérer la baguette de poussée [5] dans le trou [6] à l'opposé de la poupée fixe ou de la contre-poupée. Retirer et ranger ensuite la baguette.

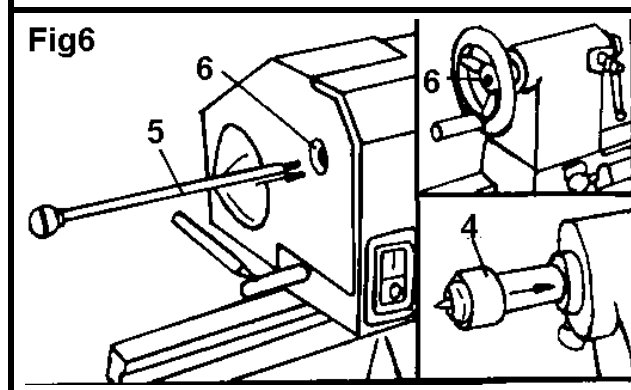
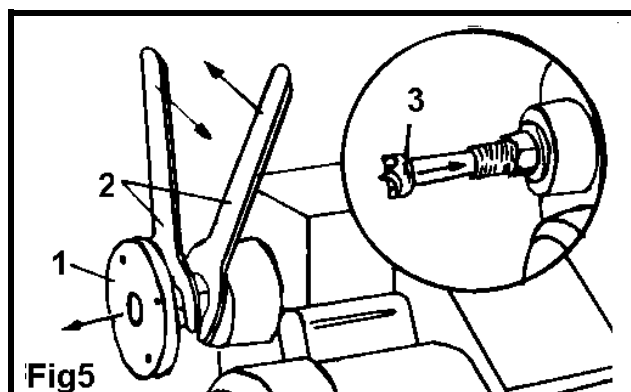

AVERTISSEMENT! Ne faites pas fonctionner votre tour à bois jusqu'à ce qu'il soit complètement assemblé et réglé selon les instructions.

5 RÉGLAGES

Poupée fixe (fig. 7)

1. La poupée fixe à 5 positions de présélection, 0° sélection pour toute application avec arbre tournant, 60°/90°/120° pour utilisation avec mandrin tournant, 180° pour utilisation avec mandrin tournant quand on utilise l'extension lit et le support d'outil.
2. Pour placer la poupée fixe à la position voulue, vous devez d'abord tourner la poignée de verrouillage [1] jusqu'à ce que vous ayez au moins accompli un tour. (fig. 8)

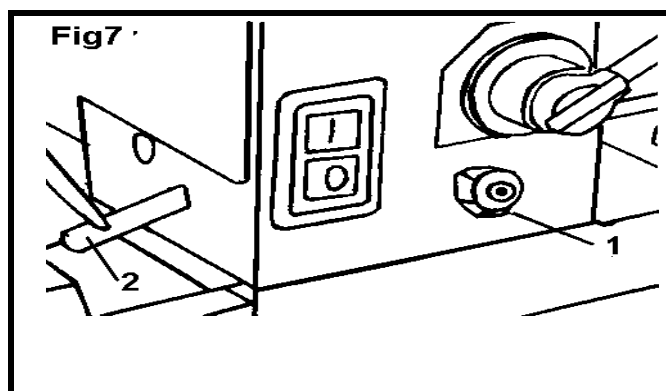

3. Retirer la poignée de la poupée fixe [2], faites tourner la poupée fixe dans le sens des aiguilles d'une montre jusqu'à la position désirée. La poupée fixe sera en position quand elle cliquera dans l'une des 5 présélections. Resserrez la poignée de verrouillage [1].

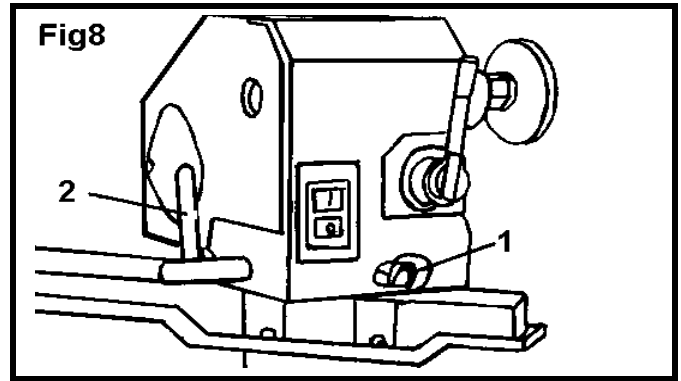

6 OPÉRATIONS

Interrupteur (fig. 9)

Le tour est équipé avec un interrupteur sans voltage. Dans le cas d'une coupure de courant le tour à bois doit être redémarré manuellement en poussant le bouton « I » sur l'interrupteur.

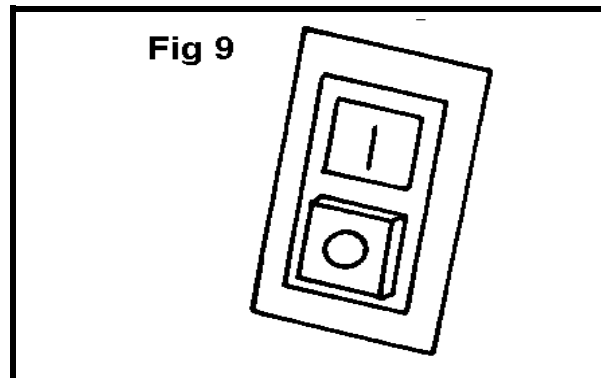

Contrôle de vitesse (fig. 10)

1. Le moteur du tour doit tourner avant que vous ne puissiez utiliser le levier de contrôle des vitesses.

2. Le levier de contrôle des vitesses peut être fixé de la vitesse 1 jusqu'à la vitesse 10 des vitesses fixées. Pour choisir une vitesse, tirer le levier vers l'arrière [1] et tourner la poignée jusqu'à la vitesse fixée suivante. Utilisez la plaque indexée [2] pour choisir la vitesse voulue du tour à bois.

3. Tourner le levier dans le sens des aiguilles d'une montre pour augmenter la vitesse et dans l'autre sens pour la diminuer.

4. Vous devez ralentir le tour jusqu'à la plus petite vitesse avant de l'éteindre (fig. 11), sinon le moteur pourrait ne pas démarrer et être endommagé.

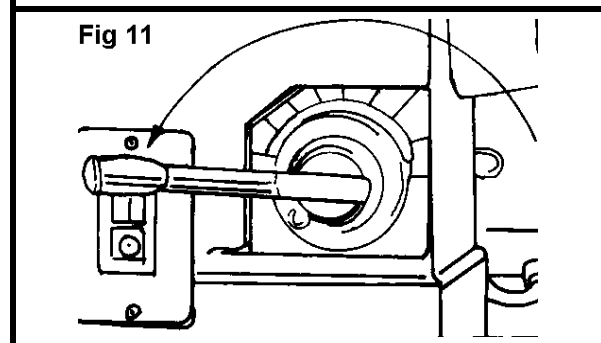
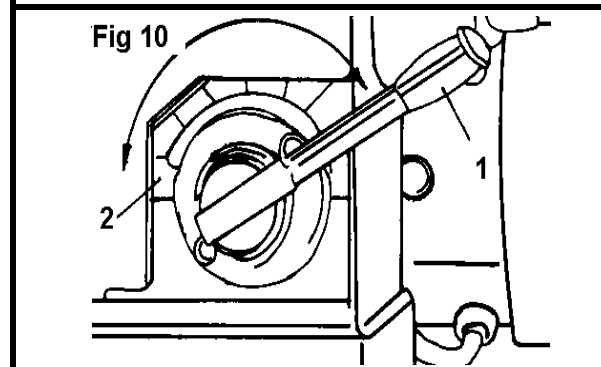

Contre-poupée (fig. 12)

1. Bouger la contre-poupée [1] en dévissant le levier de verrouillage [2] et en poussant la contre-poupée jusqu'à la position désirée. Verrouiller la position en serrant le levier de verrouillage [2].

2. L'arbre peut s'étendre jusqu'à 6.35cm à partir de son logement dans la contre-poupée. Vous pouvez bouger l'arbre de la contre-poupée [3] en dévissant le levier de verrouillage de l'arbre [4] puis en tournant le volant à main [5]. Verrouiller les leviers [4] et [2] avant d'utiliser le tour.

3. L'arbre de la contre-poupée est creux et on peut y accéder par le bout du volant à main. Utiliser la baguette de poussée pour enlever le capuchon central ou pour percer des trous au centre d'une pièce.

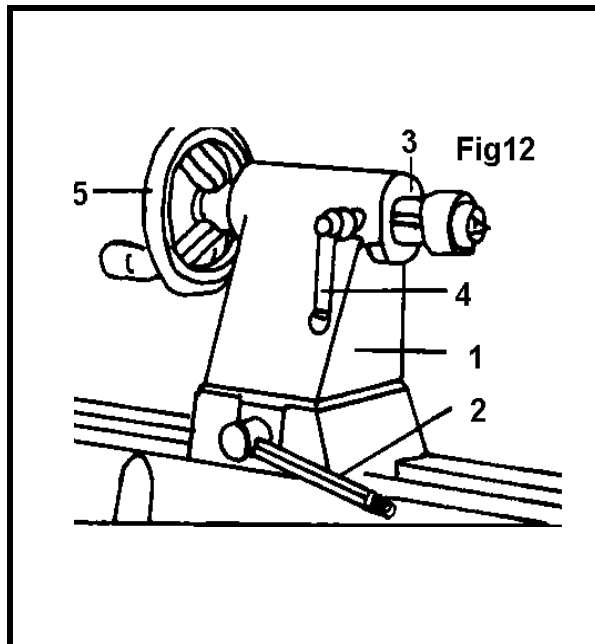

Support d'outils (fig. 13)

1. Le support d'outils [1] peut être utilisé avec ou sans le bras [2].

2. Pour bouger la base du support d'outils [3], desserrer le levier de verrouillage [4], et bouger la base vers la droite ou vers la gauche, le haut ou le bas. Serrer le levier de verrouillage [4] quand la base du support d'outils est dans la position désirée.

3. Quand on utilise le bras [2], faire les réglages nécessaires à l'aide des leviers [5] et [6] pour positionner le support d'outils.

4. Serrer tous les leviers de verrouillage [4-5-6] et assurez-vous qu'il y a un espace suffisant entre la pièce et le support d'outils avant d'allumer le tour.

5. Le support d'outils peut aussi être repositionné au niveau de l'extension du lit pour des utilisations sur tournages excentrés. (fig. 14)

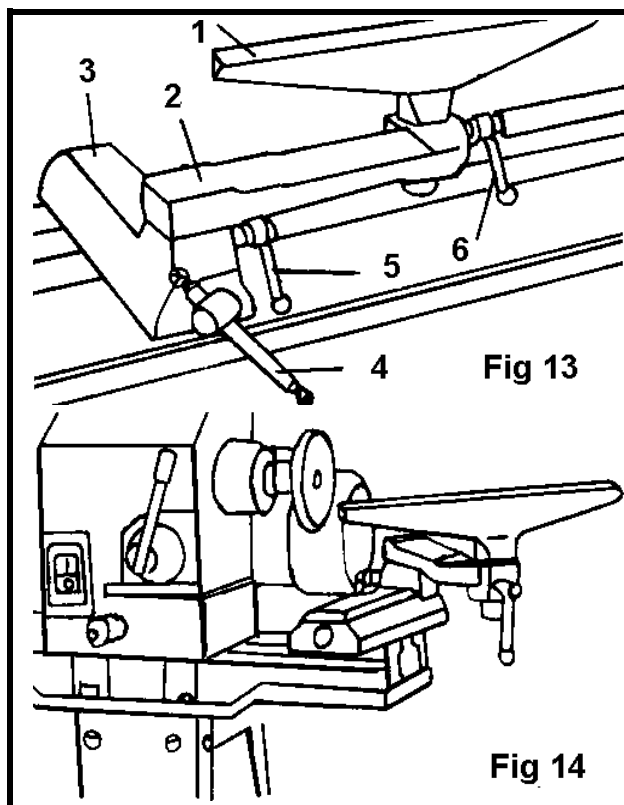

IMPORTANT! ASSUREZ-VOUS QUE LE SUPPORT D'OUTILS EST RÉGLÉ POUR ÊTRE AUSSI PRÈS QUE POSSIBLE DE LA PIÈCE. FAITES TOURNER LA PIÈCE À LA MAIN POUR VÉRIFIER L'ESPACE ENTRE LA PIÈCE ET LE SUPPORT D'OUTILS AVANT D'ALLUMER LE TOUR.

MODE D'EMPLOI DU DIPOSITIF DE COPIAGE POUR LE TOUR VD-1100

Montage:

- Fixez le dispositif de réglage de hauteur (8) sur la plaque (7) comme le montre le schéma.
- Enfoncez le dispositif de réglage de hauteur (8) dés maintenant dans les trous des supports (11). Assurez-vous, que la rallonge de filetage de la manette se trouve bien au-dessous des supports (11).
- Fixez le copieur au milieu du dispositif de fixation sur le lit du tour à bois.

Copiage de pièce finie :

1. Tendez une pièce finie ou un patron au milieu des vis de centrage (9), centrez la horizontalement dans le copieur.
2. Tendez une pièce brute horizontalement centrée dans le tour. La pièce brute doit être grossièrement dressée.

Les dimensions de la pièce brute ne doivent pas être inférieures à celle de la pièce à copier !

3. Contrôlez une nouvelle fois si la pièce brute et la pièce finie sont bien centrées et bien fixées.
4. Mettez le tour en marche.
5. Réglez une petite hauteur de passe (max. 1mm) à l'aide de la vis de réglage (3).
6. Placer prudemment le fer copieur à l'endroit voulu de la pièce brute.
7. Bouger le fer en tournant le volant (4) le long de la pièce brute.
8. Quand plus aucune passe n'est possible, réglez cette dernière à l'aide de la vis de réglage (3) et répétez les étapes 6. et 7. jusqu'à ce que le degré de finition désiré soit atteint.

Données Techniques:

Longueur maximale de pièce	1100mm
Profondeur de copiage maximale	35mm
Hauteur de broches	150-210mm
Dimensions (Lxlxh)	1330x380x330mm
Poids	19kg

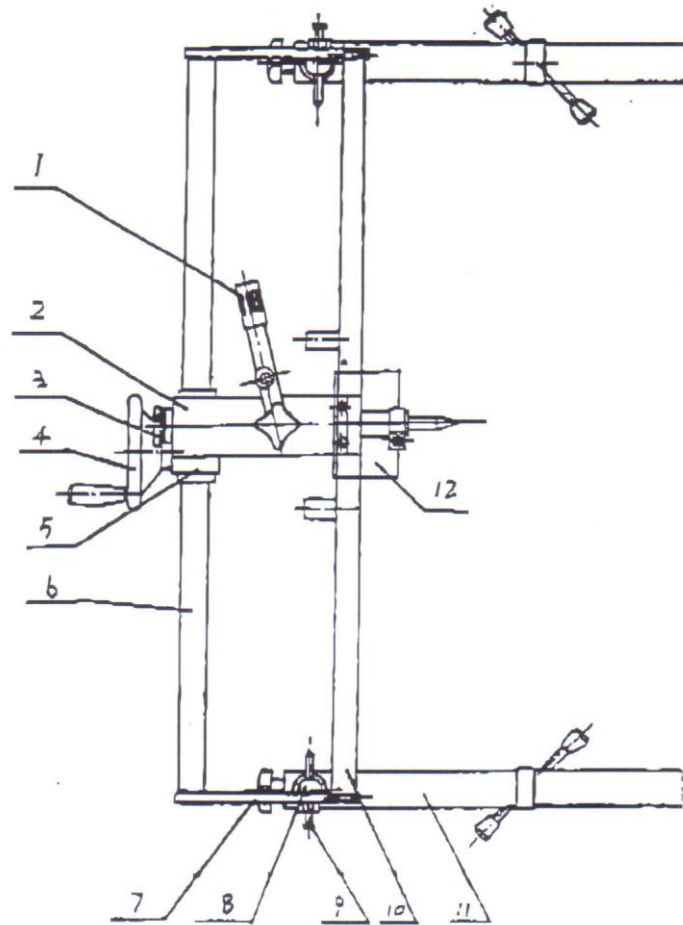

1. Levier de guidage
2. Pièce en fonte
3. Vis de réglage
4. Volant
5. Guide
6. Barre crantée
7. Plaque
8. Réglage de hauteur
9. Vis de centrage
10. Rail de guidage
11. Support
12. Vitre de protection

Utilisation :

Ce dispositif de copiage est utilisé avec des tours à bois. Des pièces peuvent être copiées avec peu de dépense et en grand nombre.

7 MAINTENANCE

AVERTISSEMENT! POUR VOTRE PROPRE SECURITE, PUSSEZ LE BOUTON « O » SUR L'INTERRUPTEUR ET DEBRANCHEZ LA PRISE AVANT D'EFFECTUER TOUTE OPERATION DE MAINTENANCE OU DE GRAISSAGE SUR LE TOUR

1. Soufflez fréquemment l'accumulation de poussières à l'intérieur du moteur du bâti et de l'assemblage lit.
2. Une couche de cire appliquée sur le lit aidera à garder la surface propre et les mouvements de la contre-poupée et du support à outil sans heurts.
3. Un graissage périodique des ressorts de leviers et d'autres pièces d'entraînement rendront ces pièces plus faciles à utiliser.

8 VUE ECLATEE ET LISTE DE PIECES

Pièce No	Description	Taille	Qté.	Pièce No	Description	Taille	Qté.
W1	Poupée fixe		1	W41	Clé halène		4
W2	Mandrin		1	W42	Boulon-A		1
W3	Entraîneur		1	W43	Serre-joint -A		1
W4	Arbre		1	W44	Ecrou	M18	3
W5	Clé	4X4X80	1	W45	Assemblage positionneur d'angle		1
W6	Support	80205Z	2	W46	Vis	M5X12	2
W7	Anneau en C	52	2	W47	Clé pou Arbre		2
W8	Ressort		1	W48	Assemblage vitesse		1
W9	Levier changement de support		1	W49	Etiquette vitesse		1
W10	Anneau en C	62	1	W50	Etiquette nom		1
W11	Anneau en C	30	1	W51	Vis	M8X30	3
W12	Anneau en C	35	1	W52	Rack		1
W13	Moteur		1	W53	Boulon-B		2
W14	Clé	4X4X80	1	W54	Serre-joint B		2
W15	Vis	M5X8	4	W55	Baguette excentrée		1
W16	Cache moteur		1	W56	Corps du support d'outils		1
W17	Poulie moteur (gauche)		1	W57	Assemblage poignée		2
W18	Poulie moteur (droite)		1	W58	Extension du support d'outils		1
W19	Ressort		1	W59	Poignée de verrouillage contre-poupée		1
W20	Chemise		2	W60	Support d'outils		1
W21	Anneau en C	16	1	W61	Contre-pointe		1
W22	Baguette de poussée		1	W62	Arbre de contre-poupée		1
W23	Poignée		2	W63	Vis de contre-poupée		1
W24	Anneau en C	19	3	W64	Assemblage poignée		1
W25	Baguette excentrée		1	W65	Contre-poupée		1
W26	Pointe		1	W66	Rondelle	14	1
W27	Anneau en C	24	1	W67	Volant		1
W28	Poulie de l'arbre (gauche)		1	W68	Vis	M8X20	1
W29	Courroie	0-625	1	W69	Vis	M8X35	8
W30	Poulie de l'arbre (droite)		1	W70	Pied 1		1
W31	Support	80107	1	W71	Pied 2		
W32	Ecrou de verrouillage	M8X20	1	W72	Interrupteur		1
W33	Ecrou	M8	1	W73	Boîte de l'interrupteur		1
W34	Serre-joint		2	W74	Câble d'alimentation		1
W35	Ecrou		2	W75	Manuel d'utilisation		1
W36	Anneau en C	22	1	W76	Condensateur		1
W37	Base tournante		1				
W38	Lit		1				
W39	Défecteur		2				
W40	Vis	M5X10	4				

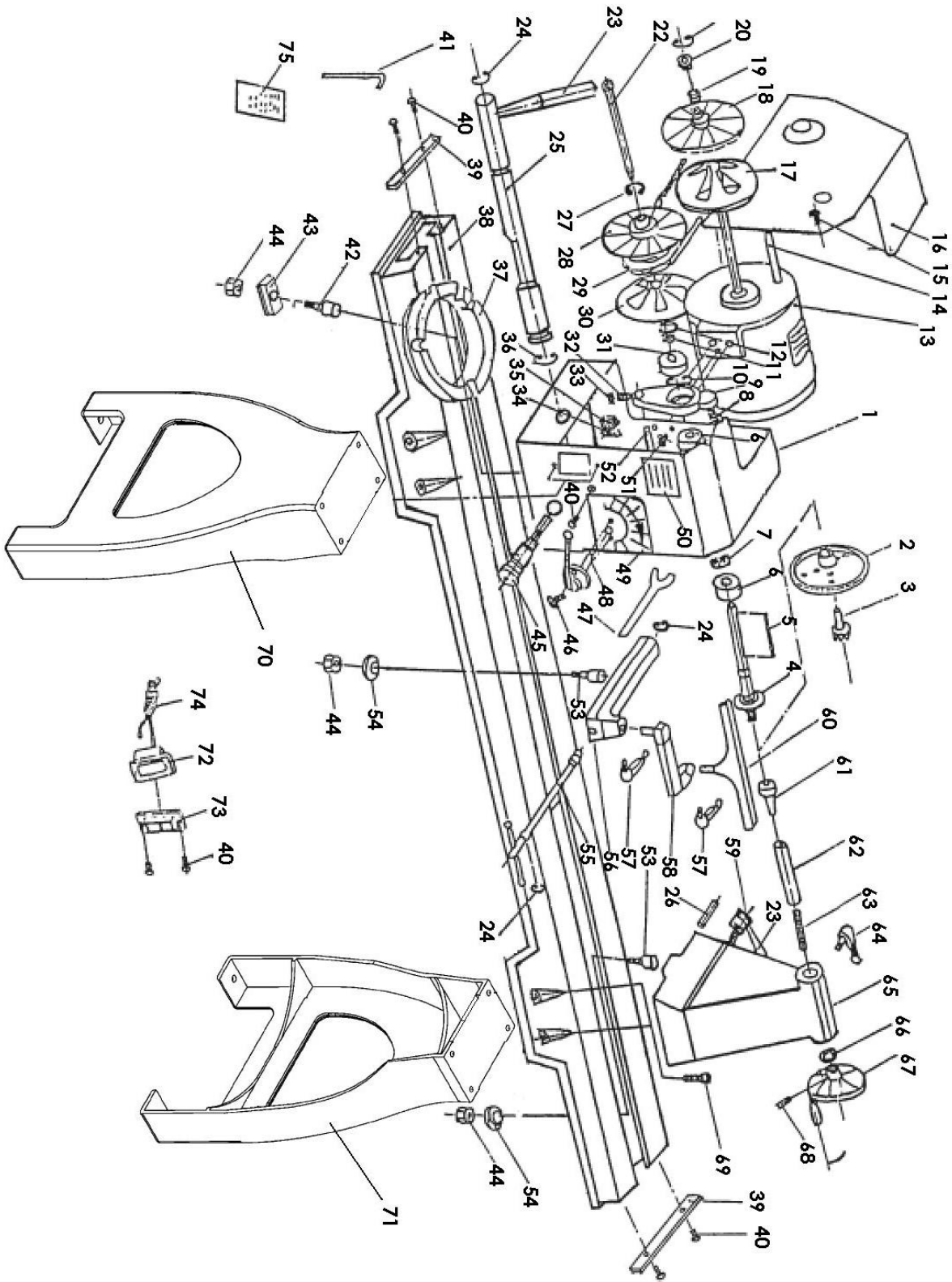

8.1 COMMANDE DE PIÈCES DÉTACHÉES

Pour les machines Holzmann utiliser toujours des pièces de rechange pour réparer la machine. Le réglage optimal de pièces réduit le temps d'installation et préserve la vie de la machine.

ATTENTION

En cas d'utilisation de pièces autres que celles autorisées par HOLZMANN et sans notre permis par écrit, la garantie sera annulée.

Par conséquent:

Pour l'échange de composants et l'utilisation des pièces détachées originales.

Pour toute question nous contacter à l'adresse ci-dessus ou votre revendeur.

9 FORMULAIRE DE SUGÈRENCES

Nous surveillons la qualité de nos produits sous notre politique de contrôle de la qualité.

Votre avis est essentiel pour des améliorations futures du produit et le choix des produits. S'il vous plaît nous informer de vos impressions, suggestions pour améliorer, d'expériences qui peuvent être utiles à d'autres utilisateurs et la conception des produits ainsi que les échecs qui ont eu lieu de manière spécifique l'emploi.

Nous vous suggérons d'écrire leurs expériences et leurs observations et de demander que vous nous envoyer un fax aux numéros indiqués ci-dessous. Je vous remercie pour votre coopération!

HOLZMANN MASCHINEN
Schörgenhuber GmbH
A-4170 Haslach, Marktplatz 4
Tel 0043 7289 71562 - 0
Fax 0043 7289 71562 - 4