

# MANN®

# HOLZ

# MASCHINEN

## Mode d'emploi



### PERCEUSE FRAISEUSE À MÉTAL BF 25VL / BF25VLN



*Lisez attentivement ce manuel avant d'utiliser la machine pour la première fois.*

*Les spécifications sont sujettes à changement sans préavis!*

HOLZMANN-MASCHINEN GmbH  
Marktplatz 4 | 4170 Haslach | AUSTRIA  
Gewerbepark 8 | 4707 Schlüsslberg | AUSTRIA  
Tel: +43 - 7289 / 71562-0 | Fax: +43 - 7289 / 71562-4  
Tel: +43 - 7248 / 61116-0 | Fax: +43 - 7248 / 61116-6  
info@holzmann-maschinen.at, www.holzmann-maschinen.at

Version: 2013-01- FRANÇAIS

## **Cher client,**

Ce manuel contient informations importantes pour la correcte utilisation de la BF25VL / BF25VLN.

Ce manuel doit être soigneusement gardé avec la machine. Ayez le toujours disponible pour pouvoir le consulter!



### **Lire attentivement et suivez les instructions de sécurité!**

Soyez connaissant des contrôles de la machine et de son utilisation. Lire le manuel facilite la correcte utilisation de la machine et évite les erreurs et les dommages sur la machine et sois même.

En raison des progrès constants dans la conception et la construction du produit, les illustrations et le contenu peut être quelque peu différente. Toutefois, si vous trouvez une erreur, s'il vous plaît nous en informer en utilisant le formulaire de commentaires.

**Les caractéristiques techniques peuvent varier sans avis préalable!**

## **Copyright**

© 2010

Ce document est protégé par le droit international des droits d'auteur. Toute reproduction, traduction ou utilisation des illustrations de ce manuel sans autorisation seront poursuivis par la loi - Cour de A-4020 Linz, en Autriche!

## **Contact service après-vente**

**HOLZMANN MASCHINEN GmbH**

A-4170 Haslach, Marktplatz 4  
Tel 0043 (0) 7289 71562 - 0  
Fax 0043 (0) 7289 71562 - 4

<b>1 CARACTERISTIQUES TECHNIQUES</b>	<b>4</b>
1.1 Composant et contrôles .....	4
1.2 Fiche technique .....	6
<b>2 SÉCURITÉ</b>	<b>7</b>
2.1 Utilisation correcte .....	7
2.1.1 Conditions environnementales .....	7
2.2 Instructions générales de sécurité .....	7
2.3 Utilisation interdite .....	8
2.4 Risques résiduels .....	9
<b>3 ASSEMBLAGE</b>	<b>10</b>
3.1 Livraison de la machine .....	10
3.2 Montage .....	10
3.3 Préparation des surfaces .....	11
3.4 Raccordement électrique .....	12
3.4.1 Câbles rallonges .....	12
<b>4 FONCTIONNEMENT</b>	<b>14</b>
4.1 Cône d'axe .....	14
4.2 Ajustement vertical de la tête .....	14
4.3 Inclinaison de la tête .....	15
4.4 Réglage de la vitesse .....	15
4.5 Opération .....	15
4.6 Avance de la table transversale .....	16
<b>5 MAINTENANCE</b>	<b>17</b>
5.1 Réglage de la alimentation .....	17
<b>6 DÉPANNAGE</b>	<b>18</b>
<b>7 VUE ÉCLATÉE</b>	<b>19</b>
<b>8 CERTIFICAT DE CONFORMITE</b>	<b>29</b>
<b>9 GARANTIE ET SERVICE</b>	<b>30</b>
<b>10 FORMULAIRE DE SUGÉRENCES</b>	<b>34</b>

# 1 CARACTERISTIQUES TECHNIQUES

## 1.1 Composant et contrôles

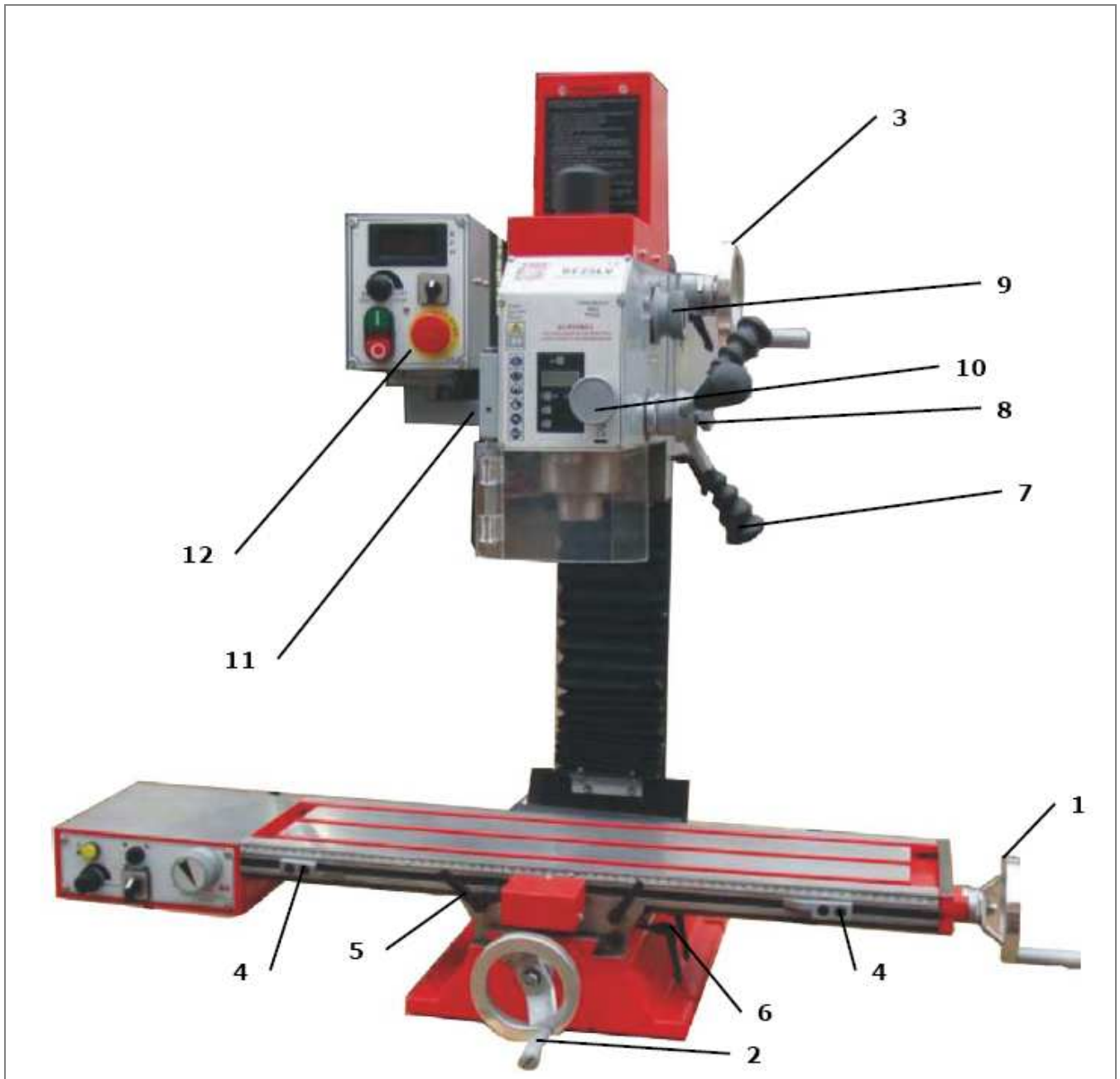

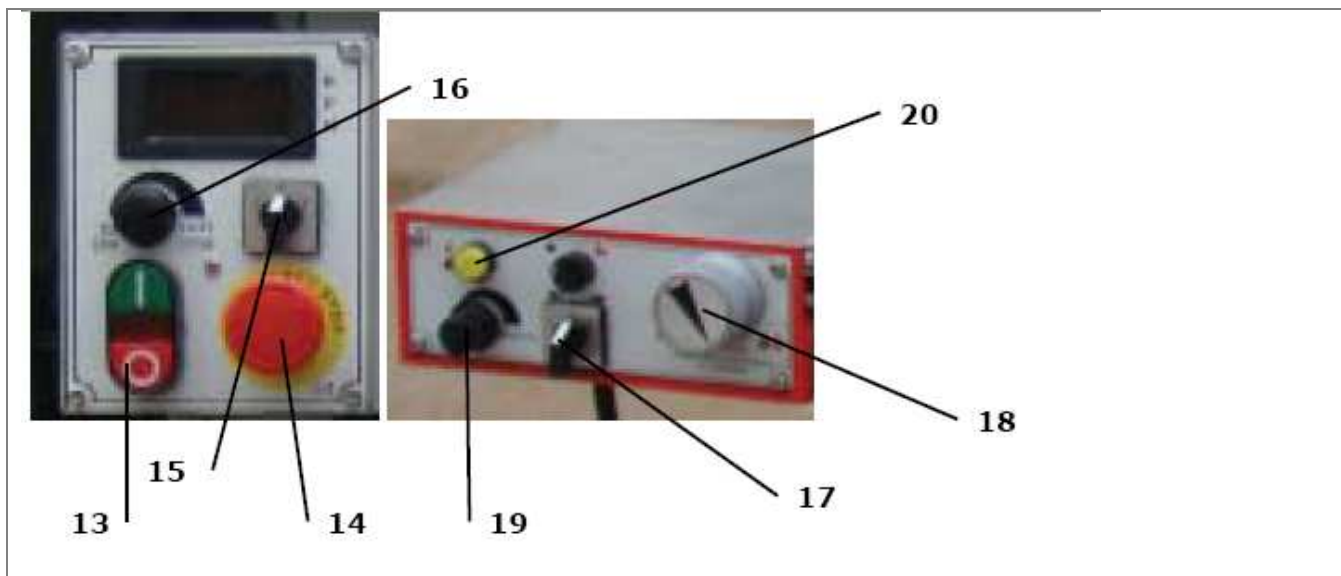

<b>1</b>	Volant axe X	Déplacement de la table transversale de droite à gauche
<b>2</b>	Volant axe Y	Déplacement en profondeur de la table transversale avant et arrière
<b>3</b>	Volant réglage en hauteur axe Z	Volant déplacement vertical
<b>4</b>	Butées réglables de la table	
<b>5</b>	Manettes de fixation	Longitudinal
<b>6</b>	Manettes de fixation	Transversal
<b>7</b>	Volant à trois bras	
<b>8</b>	Blocage du volant trois bras	
<b>9</b>	Commutateur de vitesse H / L	L (50-1125 tr/min), H (100-2250 tr/min)
<b>10</b>	Avance micrométrique	Après la fixation de (8)
<b>11</b>	Manette de blocage de la broche	
<b>12</b>	Panneau de contrôle	
<b>13</b>	Interrupteur marche / arrêt	
<b>14</b>	Arrêt d'urgence	Vérifiez régulièrement
<b>15</b>	L/O/R: Commutateur de rotation droite/gauche	Avant/Arrêt/Arrière
<b>16</b>	Variateur vitesse	sans escale
<b>17</b>	Alimentation gauche-droite	
<b>18</b>		
<b>19</b>	Commutateur d'avance	
<b>20</b>	Lumière indicateur	

## 1.2 Fiche technique

Voltage/Fréquence	230V/50Hz
Puissance du moteur (S1)	1.0 PS
Course de la broche	50mm
Cône de l'axe	MT3
Capacité de perçage	Ø 16mm
Vitesse basse (L)	Variable: 50-1125 tr/min
Vitesse haute (H)	Variable: 100-2250 tr/min
Course de la table, axe X	480mm
Course de la table, axe Y	175mm
Course de l'axe Z	380mm
Ø Max. de fraise cylindrique	25mm
Ø max. de fraise frontal	63mm
Largeur de rainure en T	12mm
Charge maximale de la table	55kg
Dimensions de la table	700x180mm
Poids net /brut	114/140kg

## 2 SÉCURITÉ

### 2.1 Utilisation correcte

La machine doit être en bon état de fonctionnement et avec toutes les protections de sécurité prévues à l'achat. Les défauts qui peuvent affecter la sécurité doivent être rectifiés immédiatement!

Modifier n'importe quel paramètre de la machine sans l'autorisation préalable écrite de notre part, ou de supprimer les dispositifs de sécurité est interdite!

La BF 25VL est prévue pour les activités suivantes:

Perçage, fraisage de: Métal, bois avec des mèches appropriés.

HOLZMANN-Maschinen ne se responsabilisera pas des dommages causés ni à la machine ni au personnel à conséquence directe ou indirectement d'une utilisation inadéquate de la machine et n'acceptera pas de réclamations sous garantie.

#### 2.1.1 Conditions environnementales

La machine est conçue pour fonctionner dans les conditions suivantes:

Humidité relative de l'air	max. 70%
Température	+5°C à +40°C
Hauteur au-dessus du niveau des mers	1000m

La machine n'est pas conçue pour une utilisation extérieure.

La machine ne doit pas être utilisée à proximité de matières explosives.

### 2.2 Instructions générales de sécurité

Les signes d'alerte et / ou des décalcomanies illisible sur la machine devraient être remplacés par de nouvelles tout de suite!

Pour éviter tout dysfonctionnement, de dommages ou de blessures devez prendre en compte les éléments suivants:



**Gardez la zone de travail et le sol autour de la machine propre et exempt d'huile, de graisse, liquide de refroidissement et de matériaux!**

**Assurer un éclairage suffisant dans l'espace de travail!**

**Ne pas utiliser la machine à l'extérieur!**

**Il est interdit de faire fonctionner la machine en cas de fatigue, manque de concentration ou sous l'influence de drogues, d'alcool ou de médicaments!**



**Il est interdit de monter sur la machine!**

**Des chutes pourraient causer de graves blessures.**



**La BF25VL(N) doit être utilisée uniquement par un personnel qualifié.**

**Les personnes non autorisées, en particulier les enfants et les personnes sans formation spécifique doivent être tenus à l'écart de la machine en fonctionnement!**



Lorsque vous travaillez avec la machine évitez les vêtements flottants, cheveux longs ou des bijoux tels que colliers, etc., pas de manches longues qui puissent être attrapés par l'arbre porte outils.

Les éléments individuels peuvent être attrapés par les éléments mobiles de la machine et provoquer de graves dommages!



Porter un équipement de sécurité approprié lorsque vous travaillez avec des machines (des lunettes de sécurité, chaussures de sécurité ...)!



Ne laissez jamais la machine sans surveillance pendant le travail. Débranchez la machine et attendez jusqu'à ce qu'il s'arrête avant de quitter le lieu de travail!



Débrancher la machine du secteur avant tout entretien ou des activités similaires.

Ne jamais tirer du câble d'alimentation pour bouger la machine!

**Les réparations ne doivent être faites que par des professionnels!**

**Accessoires: Utiliser uniquement les accessoires recommandés par Holzmann.**

**Si vous avez des questions, s'il vous plaît contactez votre distributeur Holzmann ou notre Service clientèle.**

## 2.3 Utilisation interdite

- N'utiliser jamais la machine en dehors des limites spécifiées dans ce manuel.
- L'utilisation de la machine sans dispositif de protection est inacceptable.
- Le démontage ou l'utilisation des dispositifs de protection est interdite.
- Ne pas effectuer un changement dans la conception de la machine.
- L'utilisation de la machine de manière ou d'autres fins qui ne figurent pas à 100% avec les instructions de ce manuel est interdite.

**Pour un usage différent ou supplémentaire entraînant des dommages matériels ou des blessures Holzmann-Maschinen ne prend pas aucune responsabilité ou garantie.**



## 2.4 Risques résiduels

Egalement dans le respect des normes de sécurité devrait prendre en compte les risques résiduels qui suivent:

- Risque de blessures aux mains / doigts causées par les fraises pendant le fonctionnement.
- Les cheveux, les vêtements amples, etc. peut être capturé par la tête de perçage en rotation. Blessures graves! Respectez toujours les règles de sécurité concernant les vêtements de travail.
- Risque de blessures par contact avec des composants électriques sous tension.
- Risque de blessures des bords tranchants.
- Risque de blessure aux yeux par des puces qui sont éjectés, même avec des lunettes de protection.

Ces risques peuvent être minimisés si toutes les normes de sécurité sont appliquées, la machine dispose des services et le bon entretien et l'équipement destiné à être et est utilisé par personnel qualifié. Dépit de toutes les dispositifs de sécurité, l'utilisation du bon sens, les qualifications techniques et la formation liée à l'utilisation d'une machine comme BF25VL(N) sont des facteurs de sécurité les plus importantes.

## 3 ASSEMBLAGE

### 3.1 Livraison de la machine

Au moment de la livraison, vérifier que toutes les parties sont correctes. Si vous constatez des dommages ou des pièces manquantes de la machine immédiatement contacter votre revendeur ou le transporteur. Vous devez informer immédiatement votre revendeur des dommages visibles, conformément aux dispositions de la garantie, sinon les marchandises seront jugés aptes à l'acheteur.

- Perceuse fraiseuse BF25VL(N)
- Boîte à outils
- 4 vis avec rondelles

La boîte à outils contient (à partir de 20.05.2009):

Mandrin (3-16mm)  
Clé de mandrin  
Tournevis Phillips  
Tournevis  
Clé de 17, 19 mm  
Clé de 25mm  
6 clés Allen (2, 5, 3, 4, 5, 6, 8)  
Pompe à huile  
Cône d'axe MK2, B16/M10  
2x Poignées volant (démonté pour le transport)



### 3.2 Montage

Sélectionnez un site approprié pour la machine.

- Si vous avez acheté la machine avec la base, s'assurer que la surface est plane et dure. Fixer la machine avec les 4 vis à la base.



- Si vous avez acheté la machine sans la base, trouver une surface appropriée de travail, plate (par exemple, un banc de travail solide), où vous pouvez fixer la machine pour les 4 trous à l'aide des vis fournies.

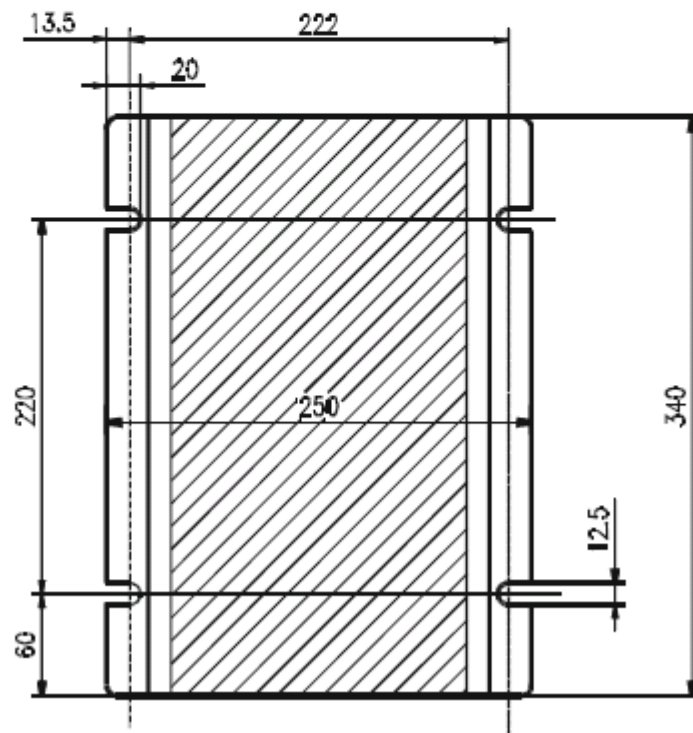
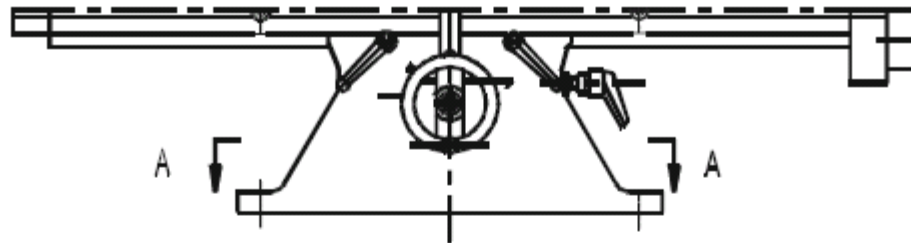

- Visser les poignées sur les volants.

### 3.3 Préparation des surfaces

Éliminer les produits de conservation, qui s'applique pour prévenir la corrosion des pièces sans peinture. Cela peut être fait avec les solvants habituels. N'utilisez pas de nitro-dissolvants ou d'autres dissolvants, et surtout n'utilisez jamais d'eau.

## AVIS

**L'utilisation des diluants à peinture, essence, produits chimiques corrosifs ou abrasifs à de résultats des dommages à la surface!**

Par conséquent:  
Lors du nettoyage, utiliser un détergent doux seulement.

### 3.4 Raccordement électrique

#### ⚠ ATTENTION



**Lorsque vous travaillez avec une machine sans mise à la terre:  
Risques de blessures graves par électrocution par un dysfonctionnement!**

Par conséquent:  
La machine doit être mise à la terre!

- La connexion au réseau de la machine et les essais complémentaires suivants peuvent être effectuée que par une personne qualifiée.
- Le raccordement électrique de la machine est conçue pour fonctionner avec prise au mise à terre!
- La fiche fournie ne doit pas être modifiée. Si la fiche ne rentre pas ou est défectueux, seul un électricien qualifié peut modifier ou remplacer les fiches.
- En cas de réparation ou remplacement de la fiche, le câble de terre ne doit pas être branché sur une phase active du secteur!
- Consultez un électricien qualifié ou un service, afin de s'assurer que les instructions sont bien comprises et la machine est correctement mise à la terre.
- Un câble endommagé doit être remplacé immédiatement!

#### 3.4.1 Câbles rallonges

Assurez-vous que le câble de rallonge est en bon état et adapté à la transmission de l'énergie. Un câble inférieure réduit le transfert de l'énergie et se chauffe considérablement. Le tableau suivant indique la taille correcte en fonction de la puissance et de longueur:

Ampères	Rallonge de câble en mètres					
	8	16	24	33	50	66
< 5	16	16	16	14	12	12
5 à 8	16	16	14	12	10	p.r.
8 à 12	14	14	12	10	p.r.	p.r.
12 à 15	12	12	10	10	p.r.	p.r.
15 à 20	10	10	10	p.r.	p.r.	p.r.
20 à 30	10	p.r.	p.r.	p.r.	p.r.	p.r.

p.r. = pas recommandée

**Moteur DC** - type 93ZYT005, 230V, 5600trm, 2.7A, 750W

Avant de brancher la machine, s'assurer que la source d'alimentation électrique correspond à la machine.

**Vérifier de que toutes les phases (L, N) soit bien branchées.**

Les indicateurs de haute résistance dans une phase ou une installation incorrecte sont les suivantes:

Le moteur se surchauffe rapidement (3-4 minutes).

Le moteur est bruyant et prend très peu d'énergie.



Le fusible 10A est situé à l'arrière du panneau de control. Tourner le bouton (E) vers la gauche pour ouvrir et changer le fusible. Puis refermer le bouton.

## 4 FONCTIONNEMENT

### 4.1 Cône d'axe

Avec filetage.



Pour débloquer: retirez le couvercle de protection (A). La vis de serrage est reliée à un contre-filetage (C). Le contre-filetage (C) fixé avec une clé 17, tourner la vis de serrage avec la clé 8, de sorte que le contre-filetage est desserré. Retirez le contre-filetage C. Fixez le cône avec la clé 25, tourner la vis de serrage jusqu'à ce que lâche Maintenant vous pouvez avec une main retirer le cône, avec l'autre dévisser la vis de blocage complètement.

Remettez tout dans l'ordre inverse.

### 4.2 Ajustement vertical de la tête

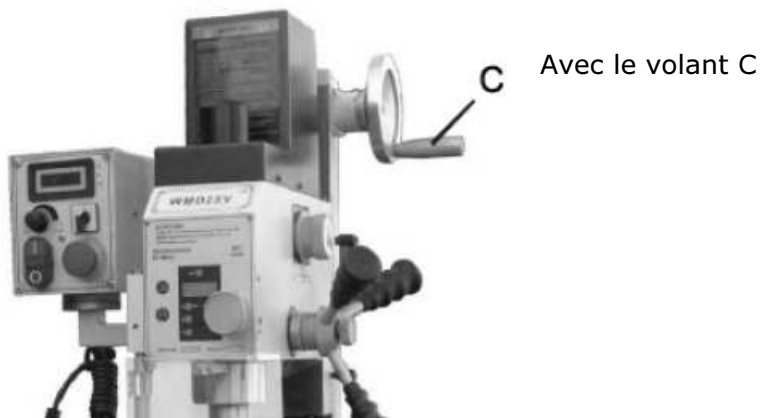

### 4.3 Inclinaison de la tête

Desserrer les deux écrous "N" avec une clé anglaise ou clé à extrémité ouverte.

Maintenant vous pouvez tourner la tête de fraisage.

Réglez la tête de fraisage dans la position choisie en serrant les deux écrous N.

Vous pouvez voir l'angle désiré sur l'échelle O.



### 4.4 Réglage de la vitesse

Fondamentalement, il existe deux niveaux de transmission, H et L, qui peuvent être réglés avec le commutateur P.

Lorsqu'à L, la vitesse de rotation est comprise entre 50 à 1125 tr/min, si elle est en H, la vitesse de rotation est comprise entre 100 à 2500 tr/min. Dans chaque position de vitesse, la vitesse est réglable en continu.

SPINDLE SPEED  /min

L	H
50-1125	100-2250

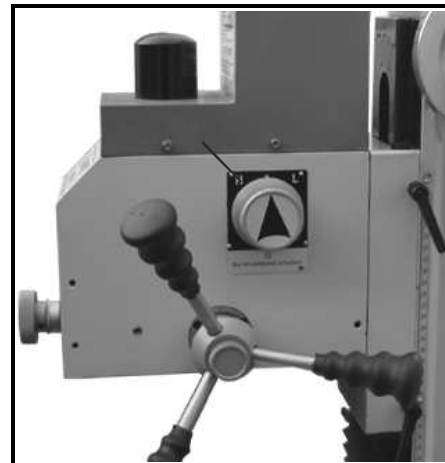

### 4.5 Opération

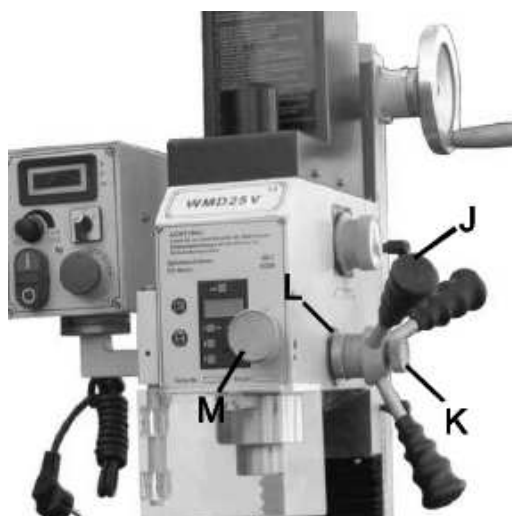

Fonctionnement manuel avec volant J.

Pour alimentation manuelle de précision appuyez le bouton K. Maintenant, vous pouvez ajuster l'axe avec précision par le bouton M.

## 4.6 Avance de la table transversale

- |                                  |  |
|----------------------------------|--|
| (1) Volant de réglage de l'axe X | Déplace la table transversale (vu de face) de gauche à droite  |
| (2) Volant de réglage de l'axe Y | Déplace la table transversale (vu de face) en avant et arrière |

### **Alimentation automatique d'axe X (BF25VLN optionnel)**

Deux vitesses d'avance, rotation de gauche à droite.



## 5 MAINTENANCE



### ⚠ AVERTISSEMENT

**Nettoyage et entretien avec une machine connectée:  
Risque de dommages matériels et des blessures par l'activation  
accidentelle de la machine!**

Par conséquent:  
Avant tout entretien de la machine, débranchez-la du secteur!

La machine a peu d'entretien et ne contient que quelques pièces, qui doivent être entretenus. Fautes ou défauts qui peuvent affecter la sécurité de la machine, doit être éliminé immédiatement.

Activités de réparation ne peuvent être effectués que par du personnel qualifié!

Le nettoyage complet assure une longue vie de la machine et est une dar exigence de sécurité. Utilice solamente un detergente suave, es decir, ni gasolina, ni petróleo, soda, etc.

Vérifiez régulièrement que tous les avertissements et les instructions sont disponibles sur la machine et lisibles.

Vérifiez avant l'opération l'état des dispositifs de sécurité!

La machine ne peut pas être stockée dans un environnement humide et doit être protégé contre les intempéries.

Avant la première utilisation, puis après 100 heures de travail, appliquer une fine couche d'huile ou de graisse sur des pièces mobiles (si nécessaire, nettoyer avec une brosse avant les copeaux et la sciure).

**L'élimination des défauts doit être faite par votre revendeur.**

**Réparations doivent être effectuées par du personnel qualifié!**

### 5.1 Réglage de la alimentation

Avec l'utilisation de la machine, il peut arriver que l'alimentation soit dérégulée. Pour compenser les imprécisions qui peuvent survenir, peut réajuster l'alimentation de X, Y et Z.

A: réglage alimentation axe X

B: réglage alimentation axe Y

C: réglage alimentation axe Z

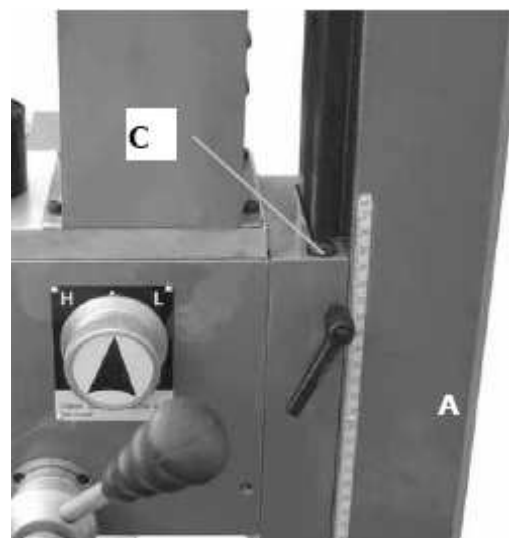
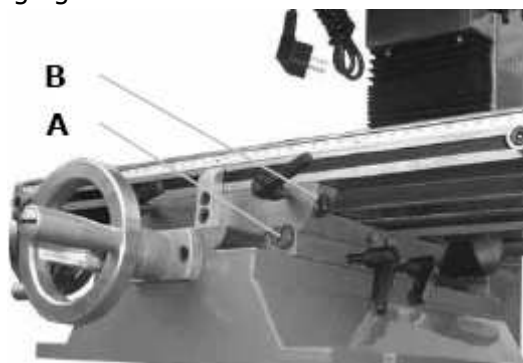

## 6 DÉPANNAGE

**Avant de commencer tout travail de réparation couper l'alimentation électrique de la machine!**

Problème	Cause probable	Solution
La machine ne se met pas en marche	1. Branchement électrique incorrect	Le faire vérifier par un électricien
	2. Interrupteur défectueux	Remplacer l'interrupteur
	3. Fusible brûlé	Remplacer fusible (8A)
	4. Moteur défectueux	Vérifier le moteur/remplacer
Le moteur n'a pas de puissance. Le moteur surchauffe après quelques minutes de fonctionnement	Phase de branchement ou branchement incorrect.	Eteindre la machine immédiatement. Faire appel à un électricien.
La machine fait de bruits étranges	Connexion déformée. Une phase fonctionne incorrectement.	Remplacer  Eteindre la machine immédiatement. Faire appel à un électricien.
Le trou percé est décentré. Le mandrin oscille	Foret abimé, désaffûté	Affûter ou remplacer
	Vitesse trop élevée	Réduire la vitesse
	Cône sale	Nettoyer
	Foret mal introduit dans le mandrin	Vérifier et rectifier.
	Mandrin mal introduit dans le cône	Serrer
	Roulements usés	Remplacer
Le foret tourne mal ou s'arrête	Vitesse trop élevée	Réduire la vitesse
Difficulté pour introduire ou enlever le mandrin	Saleté	Nettoyer
Le foret fume	Relation vitesse matériel incorrecte.	Réduire la vitesse.
		Refroidir, lubrifier

## 7 VUE ÉCLATÉE

### VUE ÉCLATÉE de BF25VL

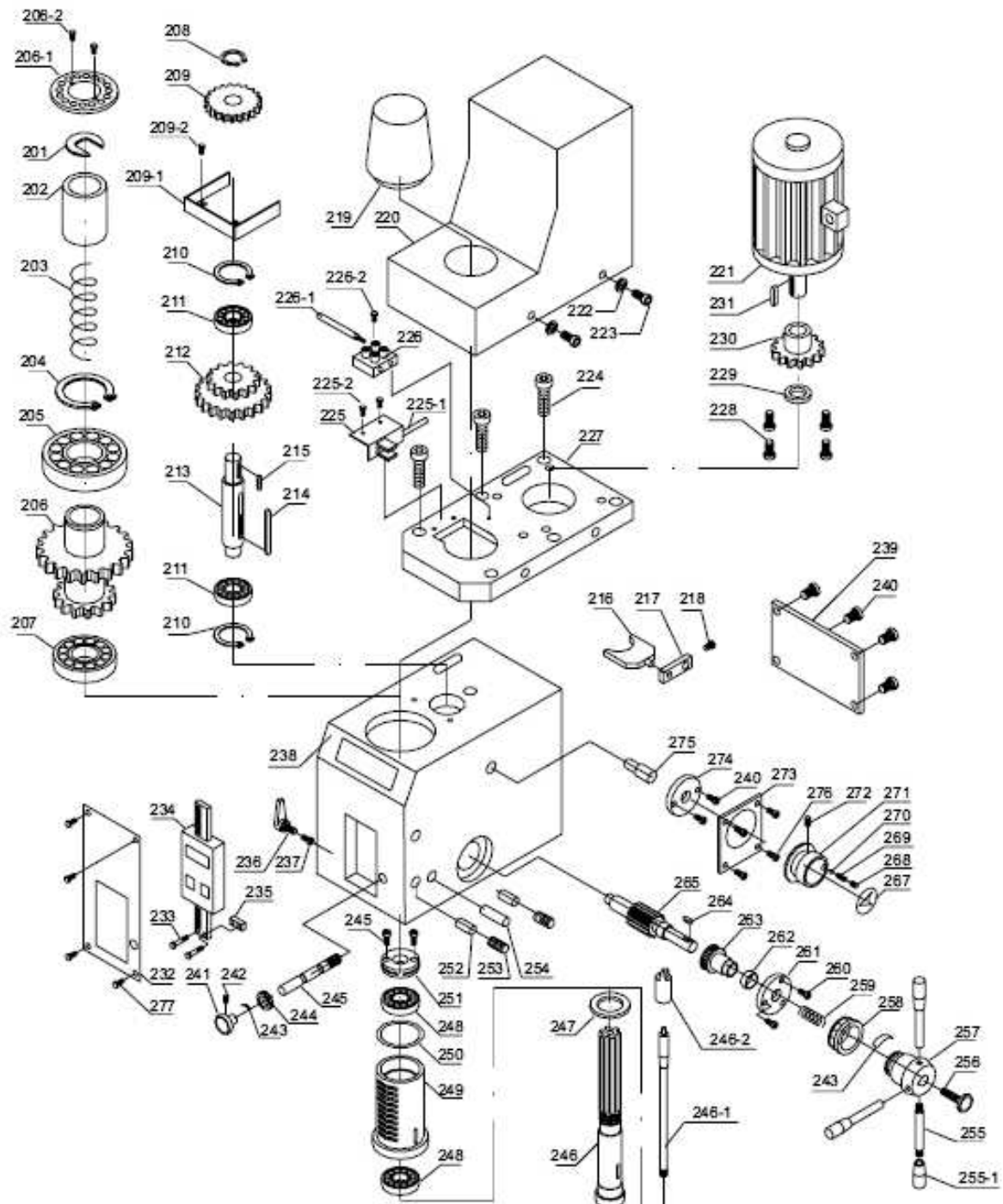

<b>NO.</b>	<b>Beschreibung.</b>	<b>Menge</b>	<b>Bestell-Nr.</b>	<b>Spezifikation</b>
1	Position Washer	1	201	
2	Bush	1	202	035 45*steel
3	Spring	1	203	2.5x28x100
4	Snap Ring	1	204	0 45
5	Bearing	1	205	6209
6	Gears	1	206	60/70T
7	Raster Ring	1	206-1	16 Bore
8	Screw	2	206-2	M3x8
9	Bearing	1	207	7007
10	Snap Ring	1	208	015
11	Gears	1	209	37T
12	Guard	1	209-1	
13	Screw	2	209-2	M3x6
14	Snap Ring	2	210	0 32
15	Bearing	2	211	6002
16	Shafting Gear	1	212	42/62T
17	Shaft	1	213	
18	Key	1	214	5X50
19	Key	1	215	C5x12
20	Fork	1	216	
21	Fork Arm	1	217	
22	Set Screw	1	218	5x8
23	Drawbar Cover	1	219	
24	Motor Cover	1	220	
25	Motor	1	221	91 ZYT005
26	Washer	6	222	M4x8
27	Washer	6	223	M4
28	Screw	6	224	M6x14
29	Bracket for finder	1	225	(Optional)
30	Electrical wire	1	225-1	
31	Screw	2	225-2	M3x6
32	Terminal	1	226	(Optional)
33	Electrical wire	1	226-1	(Optional)
34	Screw	1	226-2	M3x12
35	Motor Plate	1	227	
36	Screw	6	228	M5x12

37	Snap Ring	1	229	M10
38	Gear	2	230	25T
39	Key	1	231	C4X6
40	Label	1	232	
41	Screw	2	233	M3x6
42	Digital Scale	1	234	(Optional)
43	Base	1	235	
44	Locking Lever	1	236	M8x20
45	Brass Pin	1	237	08x16.2
46	Mill Head	1	238	
47	Plate for Head	1	239	
48	Screw	6	240	M4x8
49	Knob	1	241	
50	Set Screw	1	242	M5x6
51	Spring Piece	2	243	
52	Dial	1	244	
53	Worm Shaft	1	245	
54	Spindle	1	246	
55	Drawbar	1	246-1	M10
56	Retainer cup	1	246-2	
57	Ring	1	247	M24x1
58	Bearing	2	248	32005
59	Sleeve	1	249	
60	Rubber Ring	1	250	58x2.65
61	Adjusted Nut	1	251	
62	Brass Pin	4	252	B4x20
63	Set Screw	4	253	M5X12
64	Pin	1	254	A6x30
65	Handle	3	255	
66	Knob	1	256	M8
67	Base	1	257	
68	Dial	1	258	
69	Spring	1	259	1.2x12x2.5
70	Screw	3	260	M4X40
71	Flange	1	261	052
72	Washer	1	262	025
73	Worm Gear	1	263	25T
74	Key	1	264	4x12

75	Gear Shaft	1	265	
76	H/L Speed Indication Label	1	267	
77	Set Screw	1	268	M8x8
78	Spring	1	269	0.8x5x25
80	Ball	1	270	0 6.5
81	Knob	1	271	
82	Set Screw	1	272	M5x16
83	H/L Speed Label	1	273	
84	Flange	1	274	
85	Fork Shaft	1	275	
86	Rivet	4	276	2x3
87	Screw	4	277	M3x6

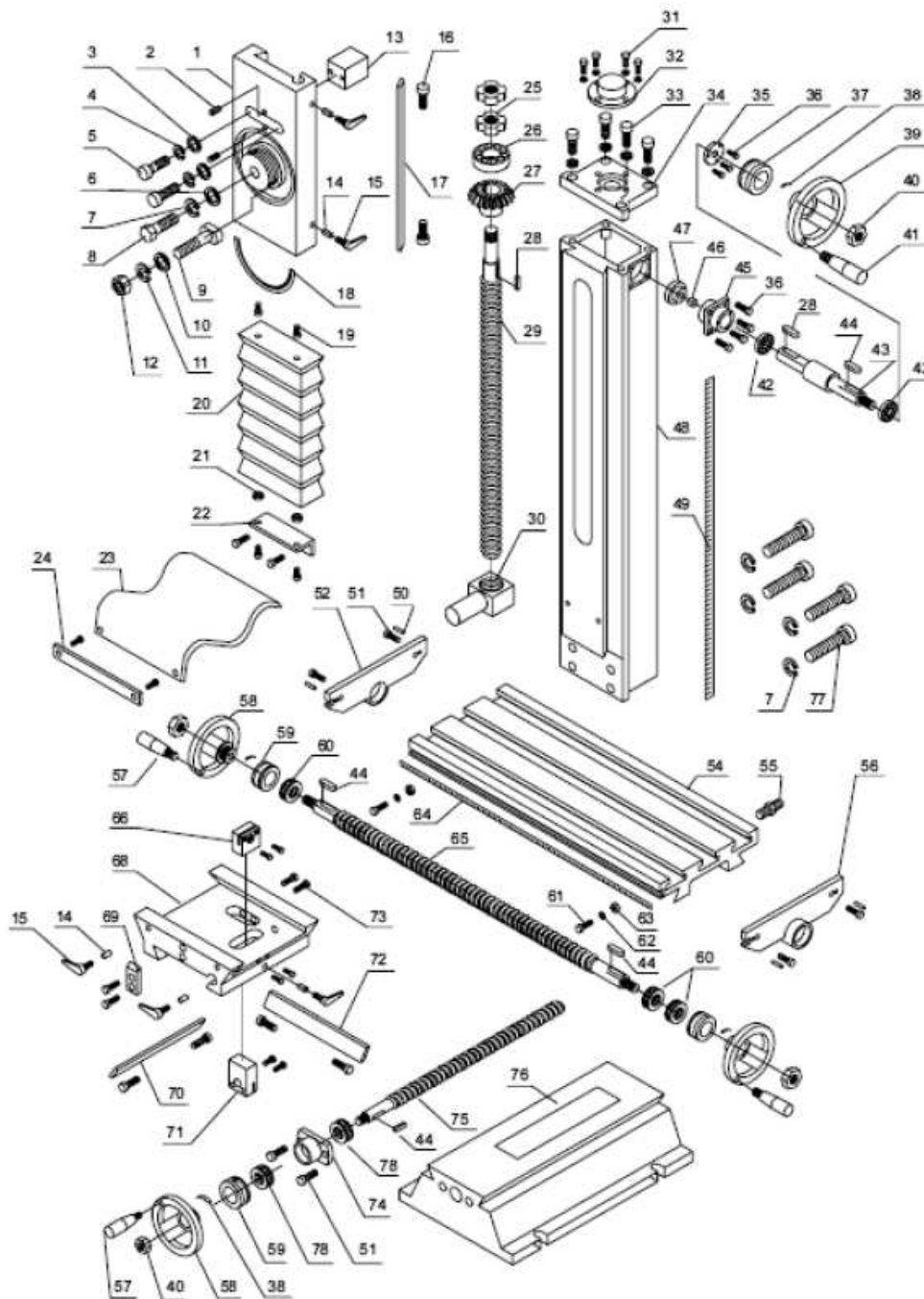

NO.	Beschreibung.	Menge	Bestell-Nr.	Spezifikation
88	Vertical Slide	1	1	
89	Screw	2	2	M6x16
90	Washer	2	3	
91	Spring Washer	6	4	8
92	Screw	2	5	M8x25

93	Screw	1	6	M 12x40
94	Spring Washer	5	7	12
95	T-Nut	1	8	12
96	Bolt	1	9	M 10x60
97	Washer	1	10	M 10
98	Spring Washer	1	11	M10
99	Nut	1	12	M10
100	Block	1	13	
101	Brass Pin	5	14	05x10
102	Locking Lever	5	15	M6x16
103	Gib Screw	1	16	M8
104	Gib	1	17	
105	Angie Indication Label	1	18	
106	Screw	12	19	M5x10
107	Dust Cover	1	20	l20x400mm
108	Nut	2	21	M5
109	Connect Rib	1	22	
110	Dust Cover	1	23	
111	Connect Rib	1	24	
112	Nut	2	25	M16x1.5
113	Bearing	1	26	51203
114	Gear	1	27	26T
115	Key	2	28	4x16
116	Vertical Leadscrew	1	29	
117	Nut	1	30	
118	Washer	4	31	M5
119	Cover	1	32	
120	Screw	4	33	M8x20
121	Bracket	1	34	
122	Flange	1	35	
123	Screw	7	36	M5x12
124	Dial	1	37	
125	Spring Piece	4	38	
126	Handwheel	1	39	
127	Locking Nut	4	40	M8
128	Handle	1	41	M 10x80
129	Bearing	2	42	6001
130	Shaft	1	43	



131	Key	2	44	4x12
132	Bearing Housing	1	45	
133	Bush	1	46	014 45#steel
134	Gear	1	47	26T
135	Column	1	48	
136	Label	1	49	A5x25
137	Pin	10	50	M6x16
138	Screw	1	51	M6x14
139	Left Bracket	1	52	
140	Working Table	1	54	
141	Plug	1	55	
142	Right Bracket	1	56	
143	Handle	3	57	M8x63
144	Handwheel	3	58	
145	Dial	3	59	
146	Bearing	3	60	51200
147	Screw	2	61	M6x10
148	Bush	2	62	015 45#steel
149	T-Nut	1	63	
150	Scale	1	64	
151	Longitudinal Leadscrew	1	65	
152	Longitudinal Nut	1	66	
153	Adjusted Screw	4	67	M4x20
154	Cross Slide	1	68	
155	Position Block	1	69	
156	Cross Gib	1	70	
157	Cross Nutu	1	71	
158	Longitudinal Gib	1	72	
159	Screw	2	73	M6x25
160	Bearing Housing	1	74	
161	Cross Leadscrew	1	75	
162	Base	1	76	
163	Screw	4	77	M 12x90
164	Bearing	2	78	51100

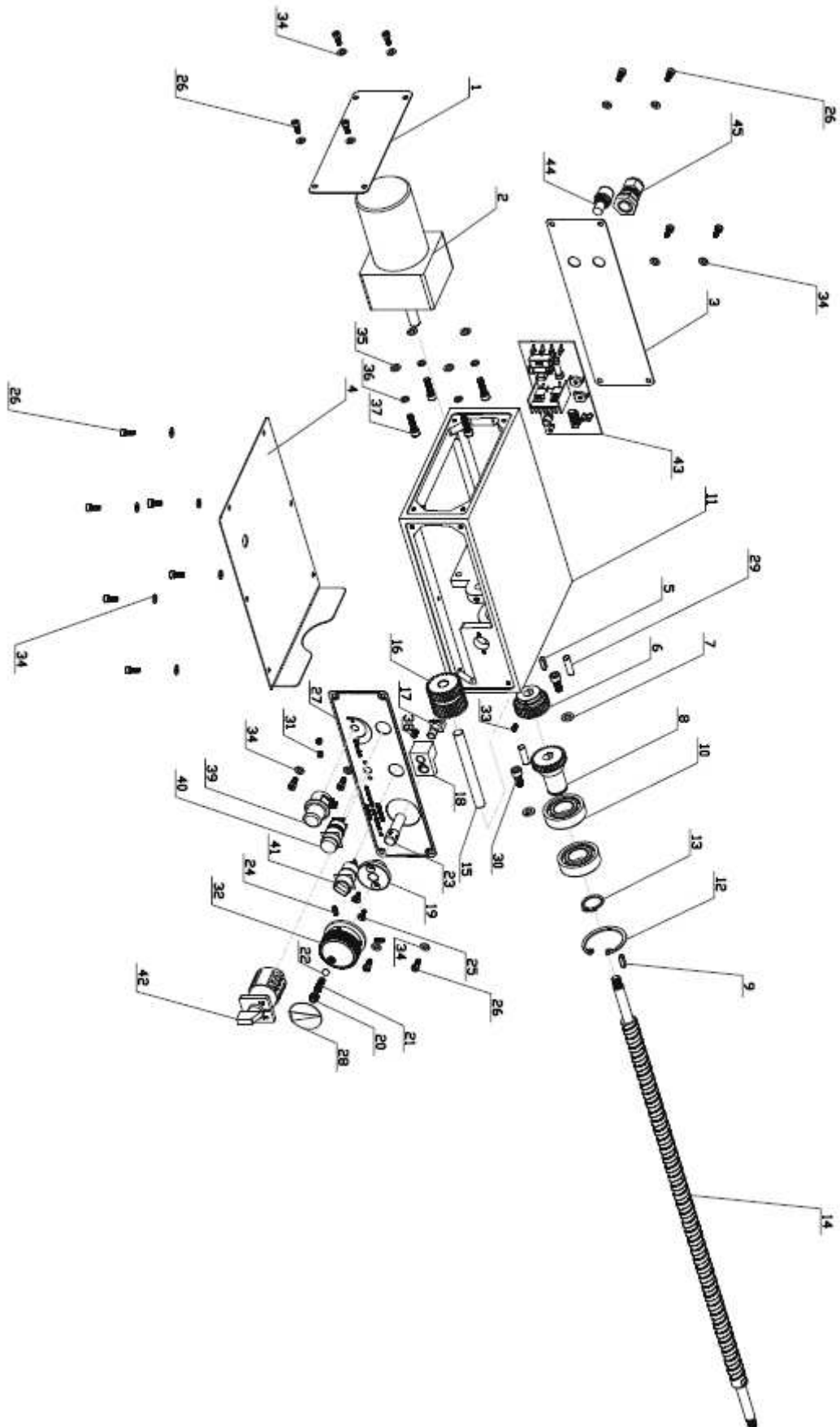

PART NO.	DESCRIPTION	SIZE	QUANTITY
1	LEFT COVER		1
2	MOTOR		1
3	BACK COVER		1
4	BOTTOM COVER		1
5	KEY	4×14	1
6	GEAR 2		1
7	WASHER	φ6	2
8	GEAR 1		1
9	KEY	4×12	1
10	BALL BEARING	6004	2
11	SUPPORT PLATE		1
12	RING	φ42	1
13	RING	φ20	1
14	LEAD SCREW		1
15	PIN	φ10×95	1
16	GEAR 3		1
17	BLOCK		1
18	BLOCK ARM		1
19	POSITION PLATE		1
20	SCREW	M8×6	1
21	SPRING	1×5×18	1
22	STEEL BALL	φ6.5	1
23	SHAFT		1
24	SCREW	M4×10	2
25	SCEW	M4×10	2
26	SCREW	M4×10	18
27	NAME PLATE		1
28	H/L SPEED PLATE		1
29	PIN	φ6×22	2
30	SCREW	M6×14	2
31	SCREW	M5×5	2

32	HANDLE		1
33	SCREW	M5×8	1
34	WASHER	φ4	18
35	WASHER	φ5	4
36	WASHER	φ5	4
37	SCREW	M5×25	4
38	SCREW	M5×10	1
39	GAUGE		1
40	BUTTON		1
41	SWITCH		1
42	SWITCH		1
43	CIRCUTE BOARD		1
44	ADAPTOR		1
45	FUSE BASE		1
46	TABLE		1

### Commande des pièces détachées

Pour les machines Holzmann utiliser toujours des pièces de rechange pour réparer la machine. Le réglage optimal de pièces réduit le temps d'installation et préserve la vie de la machine.

## AVIS

**En cas d'utilisation de pièces autres que celles autorisées par HOLZMANN et sans notre permis par écrit, la garantie sera annulée.**

Par conséquent:

Pour l'échange de composants et l'utilisation des pièces détachées originales.

Pour toute question nous contacter à l'adresse ci-dessus ou votre revendeur.

## 8 CERTIFICAT DE CONFORMITE

	<h3>EG - KONFORMITÄTSERKLÄRUNG</h3>
	<p>HOLZMANN MASCHINEN® GmbH  A-4170 Haslach, Marktplatz 4  Tel.: +43/7289/71562-0; Fax.: +43/7289/71562-4  www.holzmann-maschinen.at</p>
<b>Bezeichnung/ Nom</b>	
<p><i>HOLZMANN Bohr- und Fräsmaschine mit variabler Drehzahlregelung</i>  <i>HOLZMANN Perceuse fraiseuse à vitesse variable</i></p>	
<b>Type/ Modèle</b>	
<p><i>BF 25VL, 230V</i></p>	
<b>EG-Richtlinien/ Directives CE</b>	
<p><i>2006/42/EC Maschinenrichtlinie</i>  <i>2006/95/EC Niederspannungsrichtlinie</i>  <i>2004/108/EC Richtlinie elektromagn. Verträglichkeit</i></p>	
<b>Angewandte harmonisierte Normen/ Normes armonisées appliquées</b>	
<p><i>EN 60204-1/A1:2009</i>  <i>EN 13128/A2:2009</i>  <i>EN 55014-1:2006</i>  <i>EN 55014-2/A2:2008</i>  <i>EN 61000-3-3:2008</i></p>	
<b>Ausgestellt am/ Emis le</b>	
<p><i>31/03/2010</i>  <i>31/03/2010</i>  <i>12/04/2010</i></p>	

Hiermit erklären wir, dass die oben genannte Maschine den grundlegenden Sicherheits- und Gesundheitsanforderungen der oben genannten EG-Richtlinien entspricht. Diese Erklärung verliert ihre Gültigkeit, wenn Veränderungen an der Maschine vorgenommen werden, die nicht ausdrücklich schriftlich mit uns abgestimmt wurden.

Par la présente certification, nous déclarons que la machine indiquée ci-dessus répond à toute les exigences de sécurité et sanitaires des directives mentionnées. Toute modification de la machine non autorisée sans notre autorisation par écrit, annule ce document.

Haslach, 20.01.2011

Ort / Datum  
Lieu/Date



HOLZMANN MASCHINEN  
Schörgenhuber GmbH  
Marktplatz 4, A-4170 Haslach  
Tel.: +43-7289-71562-0  
Fax.: +43-7289-71562-4  
www.maschinen-direkt.at

Unterschrift/Firma  
Klaus Schörgenhuber  
CEO

## 9 GARANTIE ET SERVICE

S'il vous plaît voir notre section dépannage pour la solution initiale de problèmes. N'hésitez pas à contacter votre revendeur ou notre service à la clientèle HOLZMANN. Les réclamations de garantie fondées sur son contrat d'achat avec votre revendeur Holzmann, y compris leurs droits légaux ne sont pas affectées par cette déclaration de garantie.

### **CONDITIONS DE GARANTIE (Applicable à partir du 09 Mars 2011)**

HOLZMANN-MASCHINEN offre la garantie pour ses produits dans les conditions suivantes:

- A) La garantie couvre tout défaut de fabrication de la machine/ outil sans aucune charge pour le client, toute fois que la cause de la panne puisse être vérifiée et soit due à un défaut de fabrication.
- B) Elle s'étend sur douze mois qui se réduisent à six pour les machines d'utilisation industrielles, à compter de la date de mise à disposition du client, à condition que la machine ait été utilisée dans les conditions normales de marche, faisant foie le document original de livraison ou la facture d'achat dans le cas d'un enlèvement par le client final.
- C) Présentation de la demande de garantie au près du distributeur HOLZMANN où a été acquise la machine ou l'outil. Les documents suivant seront nécessaires:
  - a. Original de la factura de vente ou de bulletin de livraison.
  - b. Formulaire de service compliménté (Voir section de la notice ci-dessous), avec un rapport clair et concis de toutes les pannes et/ou défauts.
  - c. Une copie de la vue éclatée où seront marquées de façon claire et sans équivoque les pièces souhaitées.

- D) La procédure de garantie et le lieu d'exécution sera déterminé par HOLZMANN d'accord avec le distributeur. HOLZMANN à Haslach, Autriche.

S'il n'existe pas un contrat supplémentaire de service pour l'exécution sur place, le lieu d'exécution sera le Center HOLZMANN à Haslach, en Autriche.

Les frais de transport vers / de notre centre de service ne sont pas couverts par cette garantie.

- E) La garantie ne couvre pas les éléments suivants:

Éléments soumis à usure: courroies, outils fournis avec la machine etc., exceptés les dommages à la livraison qui devront être réclamés immédiatement à la réception de la machine.

La garantie ne s'applique pas non plus en cas d'utilisation anormale de la machine ou d'un outil résultant endommagé notamment par une installation non conforme, d'une surcharge ou d'un emploi exagérément intensif, d'une faute ou d'une négligence de l'utilisateur, d'un défaut d'entretien, de variations anormales de la tension du courant d'alimentation ou de l'enlèvement des protections des moteurs électriques par disjoncteurs thermiques, de la modification des fusibles ou des réglages d'origine. Elle ne s'applique pas, non plus, en cas de réparation faite par l'acheteur ou par un tiers sans accord écrit préalable.

Les dommages causés par l'utilisation d'accessoires, de pièces détachées non originelles HOLZMAN.

Les légères déviations ou légères modifications d'apparence de la machine / outils qui ne modifient pas la qualité spécifiée de fontionalité ni sa valeur, ne seront pas objet d'application de la garantie.

Les défauts résultants d'une utilisation commerciale/industrielle de la machine/outils qui par leur construction, puissance, etc., n'ont pas été conçus pour ce type d'utilisation intensive.

Les réclamations autres que la correction des défauts du produit contemplés dans les conditions ci-dessus ne seront pas admises.

Cette garantie est volontaire et par conséquent, les services fournis par la garantie n'étant pas ni renouvelle la période de garantie de l'outil ou de la pièce remplacé.

**DISPONIBILITÉ DE SERVICES ET DE PIÈCES DÉTACHÉES**

À la fin de la période de garantie, nos services techniques de réparations sont à votre disposition pour toute opérations d'entretien et de réparation nécessaires,

Nous restons aussi à votre service pour toute demande de pièces détachées et/ou de services pour votre machine. Faites nous arriver vos demandes de devis pour pièces détachées, service de réparation, en nous envoyant le formulaire complété, qui se trouve à la fin de cette notice.

Par mail à [service@holzmann-maschinen.at](mailto:service@holzmann-maschinen.at)

et par fax au n : +43 116 61 72 486

## FORMULAIRE DE SERVICE

S.V.P, marquer une des cases suivantes:

- Demande d'information
- Demande de pièces détachées
- Réclamation de garantie

### 1. INFORMATION DE L'EXPÉDITEUR (\*REQUI)

\* Nom, Prénom:

\* Société:

\* Adresse:

\* Code postal:

\* Ville:

\* Pays:

\* Téléphone:

*Numéros internationaux avec le code du pays*

\* Portable:

\* E-mail

Fax

### 2. INFORMATIONS DE LA MACHINE/OUTIL

Numéro de série: \_\_\_\_\_ \* Type de machine: \_\_\_\_\_

#### 2.1. Pièces détachées requises

N° de référence	Description	Quantité

#### 2.2 Description du problème

Décrire le problème; cause, dernière activité de la machine avant que surgisse la panne / défaut.  
Pour les problèmes électriques, l'alimentation électrique ainsi que la machine a été contrôlée par un électricien qualifié?



### **3. INFORMATION SUPPLÉMENTAIRE**

LES FORMULAIRES DE DEMANDE DE SERVICES INCOMPLETS NE POURONS PAS ÊTRE TRAITÉS POUR LES RÉCLAMATIONS DE GARANTIE JOINDRE UNE COPIE DU DOCUMENT D'ACHAT ORIGINEL., SANS QUOI, LES RÉCLAMATIONS NE SERONT PAS ADMISES.

POUR COMMANDER DES PIÈCES DÉTACHÉES JOINDRE AU FORMULAIRE UNE COPIE DE LAVUE ÉCLATÉE DU PRODUIT MARQUANT LES PIÈCES REQUISE LISIBLEMENT ET SANS ÉQUIVOQUE.

CECI AIDE Á IDENTIFIER RAPIDEMENT LES PIÈCES NÉCESSAIRES ET ACCELÈRE LE PROCÉS DE VOTRE DEMANDE.

MERÇI DE VOTRE COLLABORATION!

## 10 FORMULAIRE DE SUGÉRENCES

Nous surveillons la qualité de nos produits sous notre politique de contrôle de la qualité.

Votre avis est essentiel pour des améliorations futures du produit et le choix des produits. S'il vous plaît nous informer de vos impressions, suggestions pour améliorer, d'expériences qui peuvent être utiles à d'autres utilisateurs et la conception des produits ainsi que les échecs qui ont eu lieu de manière spécifique l'emploi.

Nous vous suggérons d'écrire vôtres expériences et vôtres observations et vous demander de nous envoyer un fax aux numéros indiqués ci-dessous. Je vous remercie pour votre coopération!

<p><b>HOLZMANN MASCHINEN GmbH</b> A-4170 Haslach, Marktplatz 4 Tel 0043 7289 71562 - 0 Fax 0043 7289 71562 - 4 info@holzmann-maschinen.at</p>
---